

BX 801MS-0030

CAME 



Automazione con motore a 230 V, completa di scheda elettronica con display di programmazione, decodifica radio incorporata, gestione del movimento e rilevazione degli ostacoli con finecorsa meccanici per cancelli scorrevoli fino a 800 kg e 14 m di lunghezza. Cover grigio RAL7024.



Dimensioni (mm)

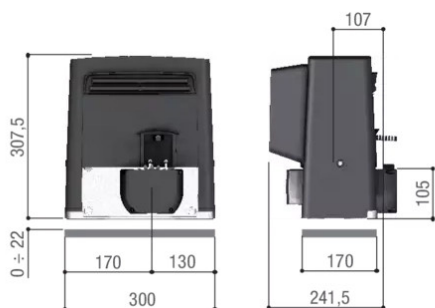

Limiti d'impiego

Lunghezza max. anta (m)	14
Peso max. anta (kg)	800
Modulo pignone	4

Dati tecnici

Grado di protezione (IP)	44
Alimentazione (V - 50/60 Hz)	230
Alimentazione motore (V)	230
Assorbimento (A)	2,5
Potenza (W)	520
Velocità di manovra (m/min)	10,5
Spinta (N)	800

Scarica la documentazione tecnica



CAME si riserva il diritto di modificare in ogni momento e senza preavviso le caratteristiche dei prodotti riportate in questo documento. Per le informazioni complete consultare il manuale di installazione. L'installazione deve essere effettuata da personale qualificato con l'osservanza delle disposizioni regolanti l'installazione del materiale elettrico in vigore nel paese in cui il prodotto è installato.